

Bestellformular: Fax +49(0) 9571 - 766 57

Fassonstift mit Luftkühlung in LaserCUSING®-Technik, Warmarbeitsstahl 50 ±2 HRC

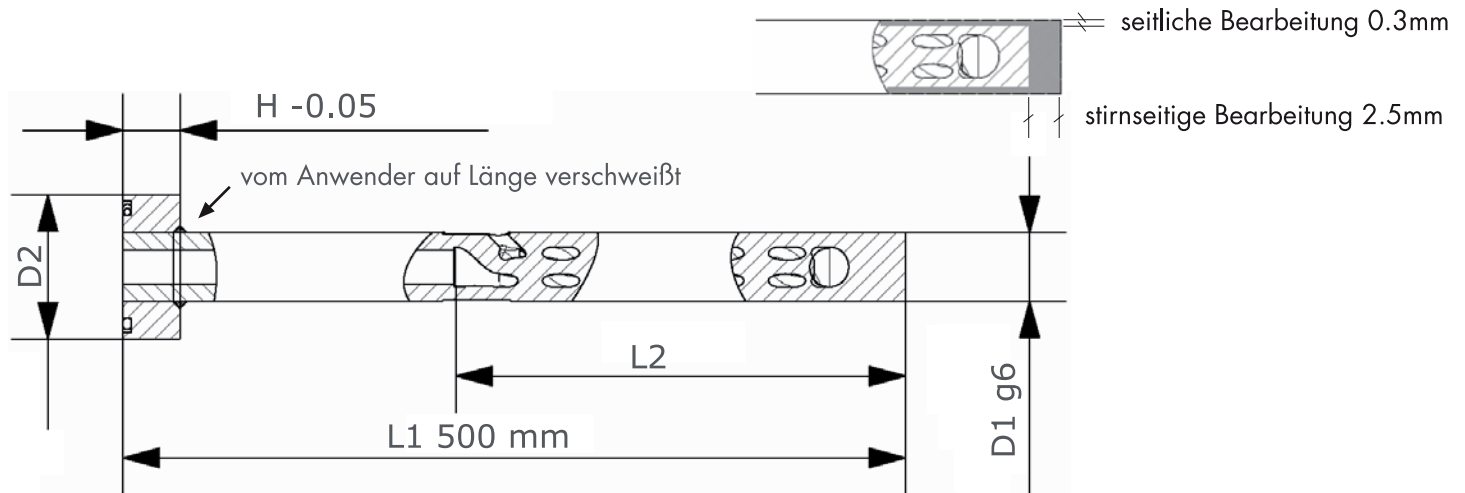

Im Lieferumfang sind der Fassonstift mit Luftkühlung, Scheibe als Bund und O-Ring zum Abdichten enthalten. Sonderanfertigungen in allen Durchmessern sind bis max. 900mm Länge möglich. Preise und Lieferzeiten erhalten Sie auf Anfrage.

Menge	Bestellnummer	ø D2	H	ø D1	L2	O-Ring	Preis pro Stück
	59025	8 mm	3 mm	ø 3,5 mm	65 mm	6 x 0,75 mm	129,00 €
	59026	8 mm	3 mm	ø 4,0 mm	70 mm	6 x 0,75 mm	132,50 €
	59027	8 mm	3 mm	ø 4,5 mm	75 mm	6 x 0,75 mm	148,00 €
	59028	12 mm	5 mm	ø 5,0 mm	80 mm	9 x 1,00 mm	157,50 €
	59029	12 mm	5 mm	ø 5,5 mm	85 mm	9 x 1,00 mm	166,00 €
	59030	12 mm	5 mm	ø 6,0 mm	90 mm	9 x 1,00 mm	172,50 €

Verpackungskosten zuzüglich 7 €
Preise in € zuzüglich der gesetzlichen Mehrwertsteuer
Versand: unfrei

HOFMANN
tool manufacturing

Rechnungs- und Lieferanschrift

Firma

Zuständig

Strasse

PLZ Ort Land

Telefon

Fax Datum

Mail

Nach Auftragseingang erhalten Sie von uns eine Auftragsbestätigung incl. Liefertermin. Bei Fragen steht Ihnen Herr Weber, Tel.: +49 0) 9571 - 766 27 mail: u.weber@hofmann-wzb.de gerne zur Verfügung. Es gelten unsere Allgemeinen Geschäfts- und Lieferbedingungen. Diese können Sie auf unserer Internetseite "www.hofmann-wzb.de" unter dem Link "AGBs" in deutscher Sprache einsehen und abrufen.